

Mars 2021

INSTALLATION DU LED-SMARTSENSOR 3M1-N

Généralités

Le capteur LED-smartsensor 3M1-W commande et varie l'intensité d'un luminaire à LED d'un fournisseur tiers, qui est compatible avec smartengine. Le capteur collecte les données sur l'intensité, la température et les mouvements et renvoie ces données ambiantes à la smartengine. La smartengine alimente le smartsensor en courant par le biais d'un câble basse tension.

Le smartsensor s'installe tout simplement dans la dalle de plafond ou dans une boîte de dérivation à proximité du luminaire et peut être exploité avec le câble de données prescrit par BKS.

Par ailleurs, le smartsensor peut être raccordé à un interrupteur électrique avec diamètre de câblage AWG 20 (1 mm), via un connecteur enfichable « snap-in » pour permettre une commande manuelle de l'éclairage.

Le LED smartsensor 3M1-W doit être utilisé avec la smartengine 3, modèle 4834 et avec le logiciel 3.1 ou ultérieur.

LES INFORMATIONS UTILES POUR LA COMMANDE FIGURENT CI-DESSOUS

Référence	Description
850-2904	Capteur pour LED, capteur uniquement, au niveau du bureau

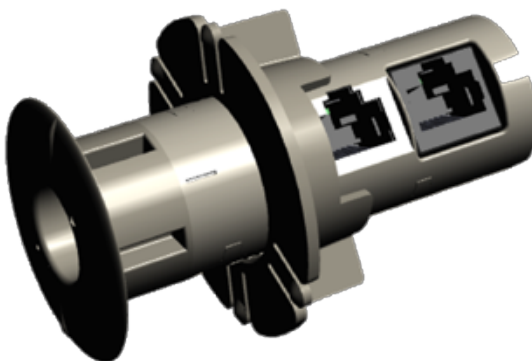

LED SMARTSENSOR 1-N

COMPOSANTS ET DIMENSIONS DU SMARTSENSOR

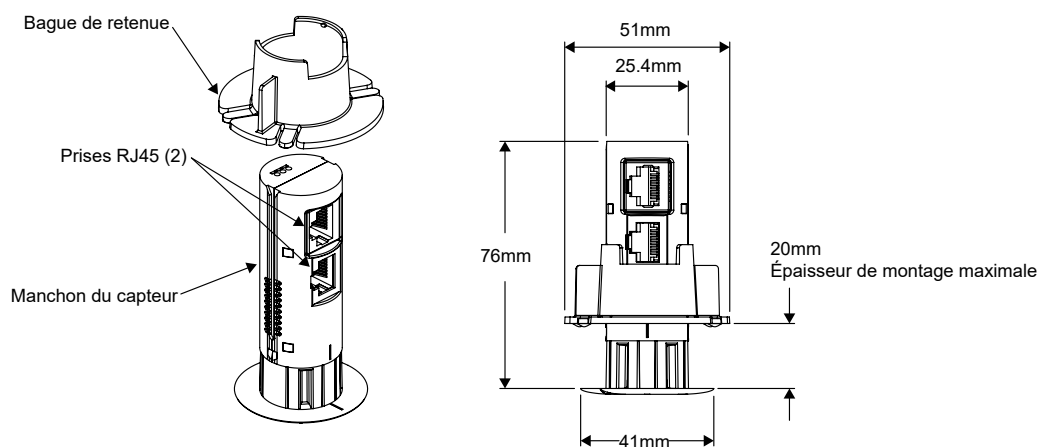

Mars 2021

INSTALLATION DU LED-SMARTSENSOR 3M1-N



WICHTIG

Veillez à ce que le smartsensor soit éloigné des autres appareils au-dessus de la dalle.

Le capot en plastique du smartsensor doit reposer contre la dalle du plafond.

Le smartsensor peut être tourné dans le trou de la dalle du plafond mais doit rester perpendiculaire à la dalle.

Il est conseillé de ne pas placer le smartsensor à proximité des bouches de chauffage, dispositifs de climatisation ou autres systèmes électriquement dynamiques.

Les capteurs smartsensor ont été testés par UL selon UL2043, ce qui garantit un dégagement lent de fumée et une résistance adaptée au feu pour les appareils qui peuvent être installés dans des locaux traversés par de l'air, comme le décrit l'article 300.22(c) du NEC (2008).

Si le produit est installé dans des locaux de traitement d'air, comme dans certains faux-plafonds, le câblage utilisé doit être conforme au NEC (2008), article 800.154 et être marqué pour une utilisation dans des locaux de traitement d'air en matière de propagation de la fumée. Les produits et le câblage doivent être installés en tenant compte de toutes les prescriptions et pratiques locales en vigueur.

PRÉPARATION

1. Dans le cas d'un panneau LED (p.ex. 600mm x 600mm), les capteurs smartsensor devraient être placés dans la dalle du plafond, à côté du luminaire.
Dans le cas des spots de plafond, les capteurs peuvent être placés dans la même dalle de plafond. Les luminaires sont livrés avec connecteurs RJ45 et fils montés. La longueur du câble peut limiter l'écart entre le smartsensor et le luminaire.
2. Les capteurs smartsensor doivent être placés à proximité du luminaire, de préférence à une distance égale ou inférieure à 51 mm pour obtenir des valeurs d'intensité exactes et activer précisément l'exploitation de la lumière du jour.
3. Déterminez à quel endroit de la dalle de plafond le smartsensor doit être installé ; cf. schéma ci-dessous.

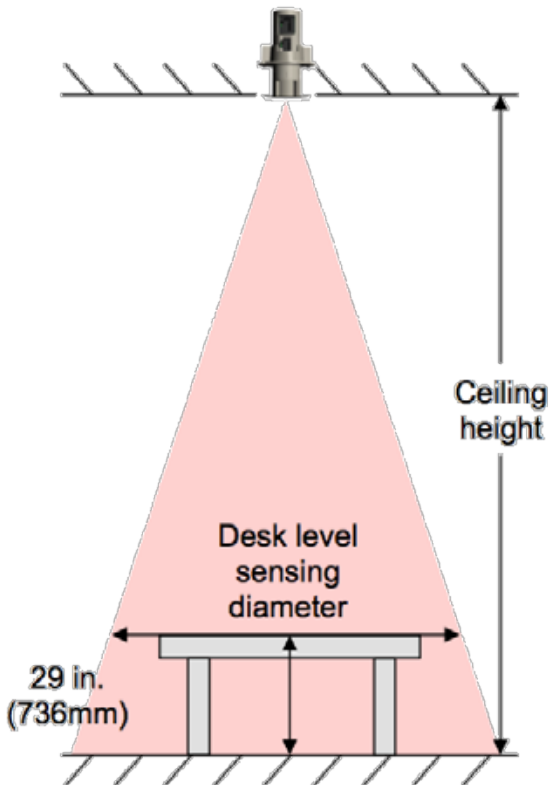

Ceiling height	Desk level sensing diameter
8 ft. (2.4m)	4 ft. 8 in. (1.4m)
9 ft. (2.7m)	5 ft. 3 in. (1.6m)
10 ft. (3.0m)	5 ft. 10 in. (1.8m)
11 ft. (3.3m)	6 ft. 5 in. (2.0m)
12 ft. (3.6m)	7 ft. 0 in. (2.1m)

Suite page 3 >>>

Mars 2021

INSTALLATION DU LED-SMARTSENSOR 3M1-N

PRÉPARATION

4. En cas de positionnement au-dessus du bureau, le smartsensor doit se situer directement au-dessus de l'endroit où est assis l'utilisateur, entre le bureau et la chaise, dans un rayon de 305 mm, comme cela est illustré ci-dessous.
5. Par ailleurs, le smartsensor doit être tourné de sorte que les guidages de position angulaire sur le capot du capteur soient orientés vers le bord de la table. Cf. détail ci-dessous.

REMARQUE

Le modèle de couverture des mouvements du smartsensor est représenté ci-avant. En partant du principe que le smartsensor est installé au plafond à une hauteur comprise entre 2,4 m et 3,6 m. Le schéma représente la couverture de détection des mouvements attendue pour chaque smartsensor.

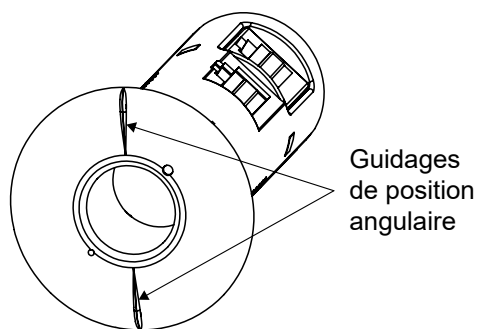
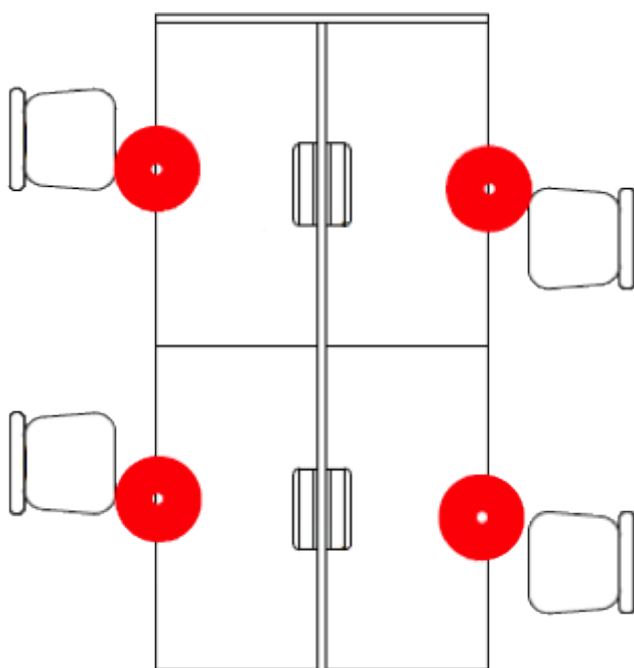

Guidages
de position
angulaire

Mars 2021

INSTALLATION DU LED-SMARTSENSOR 3M1-N

INSTALLATION

1. À 51 mm de l'armature, percez un trou présentant un dia-mètre de 25 mm dans la dalle de plafond.
2. Insérez avec précaution le smartsensor dans la dalle de plafond.
3. Tournez le smartsensor dans la bonne position/le bon angle.
4. Tournez et verrouillez la bague de réglage en hauteur du capteur pour serrer le smartsensor contre la dalle.
5. Raccordez le luminaire à la prise RJ45 blanche du smartsensor.
6. Raccordez la prise RJ45 noire du smartsensor à la smartengine au moyen du câble de données, conformément aux consignes de BKS.

Remarque

Pour un positionnement au-dessus de bureaux, la sensibilité aux mouvements du capteur doit être réglée sur élevée lors de la mise en service.

FIGURE 1

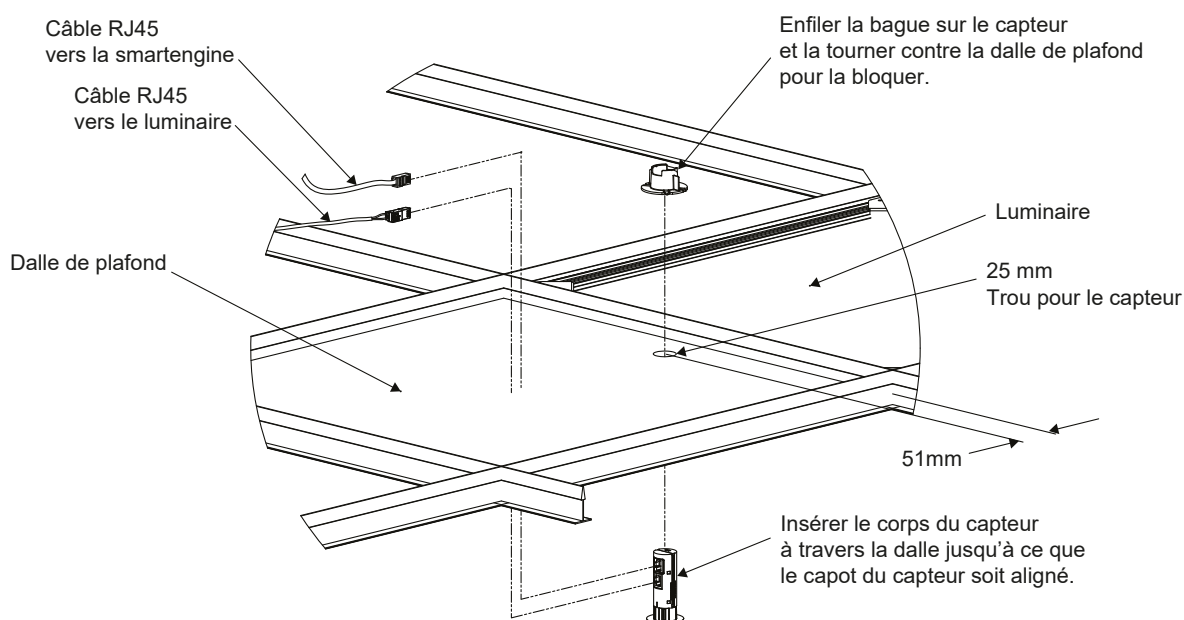

Mars 2021

INSTALLATION DU LED-SMARTSENSOR 3M1-N

ÉTAPE FACULTATIVE - RACCORDEMENT DU SMARTSENSOR À L'INTERRUPTEUR

D'ÉCLAIRAGE REMARQUE

Le smartsensor peut être relié à un commutateur inverseur unipolaire (SPST) au moyen d'un fil 20 AWG (1 mm).

Si l'interrupteur est raccordé à un seul smartsensor dans une pièce donnée, l'interrupteur commande alors manuellement tous les luminaires de cette pièce.

IMPORTANT

Cette option ne peut pas être utilisée pour le variateur smartdimmer ou l'interrupteur mural INTELLIGENT de commande de scénarios.

PRÉPARATION

1. Déterminez l'emplacement de l'interrupteur mural et du smartsensor correspondant.
2. Posez deux câbles basse tension 20 AWG (1 mm) allant du smartsensor à l'emplacement de l'interrupteur mural.

REMARQUE

Il est conseillé d'utiliser, pour cette application, un fil plein gainé.

3. Dénudez l'extrémité de la gaine sur 6 mm.
4. Utilisez une ouverture déjà présente dans le mur ou percez une ouverture qui présente la taille standard pour un boîtier d'interrupteur électrique.

INSTALLATION

1. L'interrupteur d'éclairage étant en position allumée, posez un câble 20 AWG (1 mm), une extrémité reliant l'interrupteur au raccord C du smartsensor et l'autre extrémité allant soit au raccord A ou au raccord B.
2. Montez le cache frontal sur l'interrupteur.

POUR NOUS CONTACTER

Pour de plus amples informations sur notre entreprise, consultez notre site internet sur www.bks.ch

POUR UNE ASSISTANCE TECHNIQUE :

· Pour bénéficier d'une assistance technique, veuillez envoyer un e-mail à info@bks.ch ou appeler le +41 32 681 54 54